

## GEBRAUCHSANLEITUNG / INSTRUCTION MANUAL

### 1) ALLGEMEIN / GENERAL

#### Informationen zur Gebrauchsanleitung / Instruction manual information

Lesen Sie diese Gebrauchsanleitung vor der ersten Benutzung des Adapters sorgfältig durch. Bewahren Sie die Anleitung gut auf. Die Nichtbeachtung dieser Anleitung kann zu schweren Verletzungen oder Schäden am Adapter und/oder Gebäude führen.

Please read all instructions carefully before using the adapter for the first time. Keep the instruction manual in a safe place. Non-compliance with these instructions can lead to serious injuries, damage to the adapter, and/or damage to the structure.

#### Bestimmungsgemäßer Gebrauch / Intended use

Die Adapter ist gemäß EN 60598-1 und EN 60598-2-1 ein ortsfestes Lichtsystemteil für allgemeine Zwecke.

This adapter is a fixed, surface mounted part of a light system for general use, according to EN 60598-1 and EN 60598-2-1.

#### Haftung und Gewährleistung / Liability and warranty

Irrtümer und technische Änderungen behalten wir uns vor. Für Schäden, die auf Grund der Nichtbeachtung dieser Gebrauchsanleitung entstehen, übernehmen wir keine Haftung.

Subject to errors and technical alterations. We accept no liability for damage resulting from non-compliance with these instructions for use.

### 2) SICHERHEIT / SAFETY

#### Gefahren durch elektrischen Strom / Hazard caused by electric current

Anbau, Anschluss und Inbetriebnahme dieses Adapters darf ausschließlich von einem autorisierten Elektroinstallateur vorgenommen werden.

Installation, connection and commissioning of this adapter may only be carried out by an authorized electrician.

#### Besondere Gefahren für Kinder / Hazard, especially to children

Verpackungsmaterialien dürfen nicht zum Spielen verwendet werden. Es besteht Erstickungsgefahr!

Packaging materials must not be used for playing. There is a risk of suffocation!

#### Im Falle eines Defekts / In case of defective device

Vor der Installation: Adapter nicht anschließen! Während des Gebrauchs: Folgen Sie den Anweisungen entsprechend Störung!

Before installation: do not connect to the mains! During use: follow the instructions according to Malfunction!

### 3) INSTALLATION / INSTALLATION

#### Auspacken / Unpacking

Prüfen Sie den Inhalt auf Vollständigkeit. Beim Entsorgen des Verpackungsmaterials sind die gültigen Vorschriften zu beachten.

Sollten Teile des Inhalts schadhaft sein, wenden Sie sich umgehend an den Hersteller. Adapter nicht installieren!

Check that all contents are complete. Dispose packaging material according to the applicable regulations.

If parts of the content are damaged, do not install the fixture! All claims must be made with the manufacturer immediately.

#### Montage und elektrischer Anschluss / Mounting and electrical connection

Folgen Sie den Anweisungen der beiliegenden Montageanleitung!

Follow instructions as shown in attached mounting instruction!

### 4) REINIGUNG UND PFLEGE / MAINTENANCE

Verwenden Sie einen leicht feuchten Lappen und keine Reinigungsmittel. Es darf keine Flüssigkeit ins Innere des Adapters dringen.

Use a slightly damp cloth and no cleaning fluids. Do not allow any liquid to ingress into the adapter.

### 5) STÖRUNG / MALFUNCTION

Prüfen Sie, ob die Stromzufuhr ausgeschaltet ist. Besteht die Störung weiterhin, benachrichtigen Sie Ihren autorisierten Elektroinstallateur.

Make sure, that the adapter is switched on. If the malfunction still remains, call your authorized electrician.

### 6) ERSATZTEILE / SPARE PARTS

Verwenden Sie ausschließlich Original-Ersatzteile des Herstellers. Bei Verwendung anderer Teile erlischt die Garantie!

Use only original manufacturer's spare parts. Use of other replacement parts leads to lapse of the guarantee!

## DATENBLATT

Bemessungsspannung: 230V~/ 50Hz/ 16A

Schutzklasse: I

Schutzart: IP 20

Zertifizierung:

Konformitätszeichen: **CE**

Anschluss: Zum Anschluss von Pendelleuchten mit 2- oder 3-adrigen Kabeln (für Schutzklasse I oder II) an die TRlvario®-Stromschiene

Zugkraft: Die maximale Zugkraft des Magnetadapters beträgt ca.900g. Es dürfen nur Pendelleuchten aus dem kompatiblen TRlvario®-Sortiment von Lumexx verwendet werden.



Bauart geprüft  
Sicherheit  
Regelmäßige  
Produktions-  
überwachung

www.tuv.com  
ID 1111242162

## 8) MONTAGEANLEITUNG

- Pendelleitung auf gewünschte Länge zuschneiden, Magnetadapter durch Lösen der beiden oberen Schrauben öffnen.
- Die Leitung durch die Zugentlastung des Magnetadapters führen. Die Enden abisolieren und mit Aderendhülsen versehen.
- Nehmen Sie den elektrischen Anschluss an den Kontaktsteckern (L, N, PE) vor. Bei 2-adrigen Kabeln wird PE nicht angeschlossen.
- Fixieren Sie die Zugentlastung am Kabelaustritt und verschließen den Adapter wieder mit den beiden oberen Schrauben.
- Setzen Sie die Leuchte mit Magnetadapter in die TRlvario®-Stromschiene ein. Prüfen Sie den korrekten Sitz des Magnetadapters.
- Lösen der Leuchte: Fassen Sie an der Zugentlastung und ziehen Sie den Adapter mit Gefühl aus der Stromschiene.
- Die Systemleuchten nicht in Querrichtung aus der TRlvario®-Systemschiene lösen, Kontaktstecker könnten verbiegen oder brechen.
- Den Magnetadapter keinesfalls durch die TRlvario®-Stromschiene schieben oder gleiten lassen.

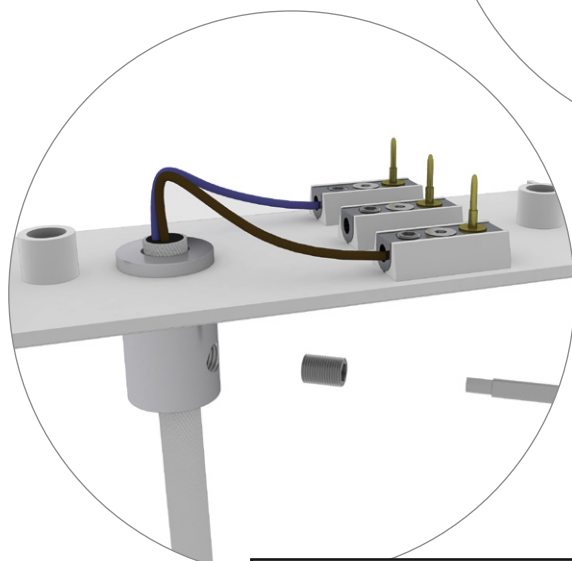
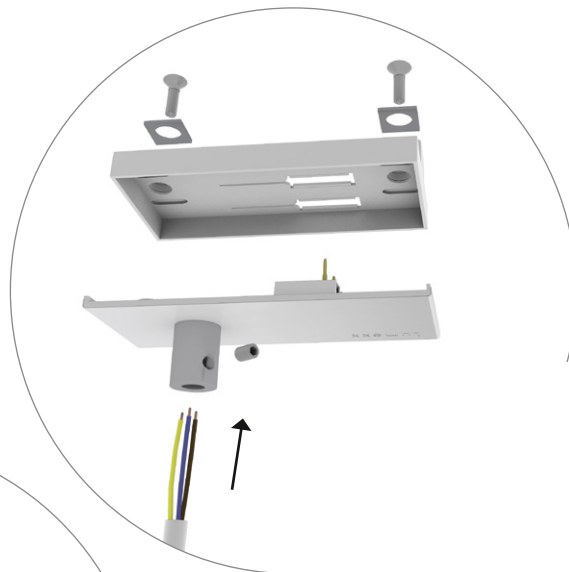

**SCHUTZKLASSE 2**

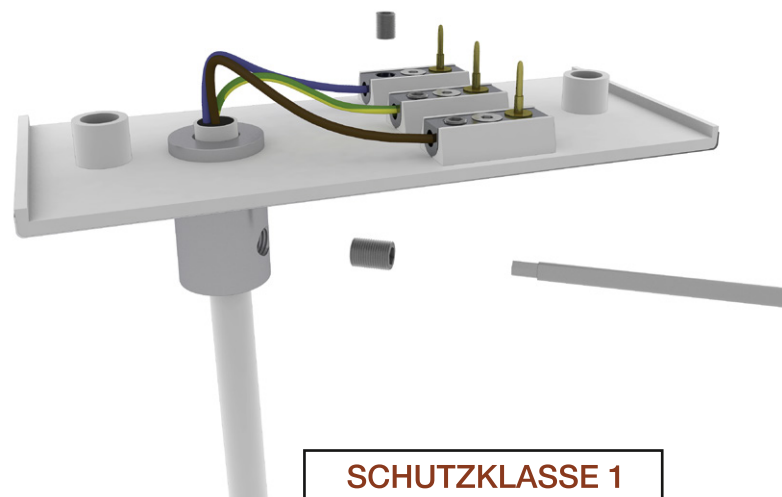

**SCHUTZKLASSE 1**